



Inovativní procesy pro **MANIPULACI SE SYPKÝM MATERIÁLEM**



**STANDARD
INDUSTRIE**
INTERNATIONAL





STANDARD INDUSTRIE International: VÁŠ PRŮMYSLOVÝ PARTNER



- **ZALOŽENO V ROCE 1978**
- **PROJEKCE, VÝROBA, SERVIS**
- **CELOSVĚTOVÁ PŘÍTOMNOST S 9
POBOČKAMI A MEZINÁRODNÍ SÍŤÍ
PRODEJČŮ VE SPOLUPRÁCI S
MÍSTNÍMI ZÁSTUPCI**
- **70 % OBRATU DOSAŽENÉHO V ZAHRANIČÍ**
- **CERTIFIKACE: ISO 9001, ISO 45001, VCA*,
ATEX**





**9 POBOČEK A GLOBÁLNÍ SÍŤ OBCHODNÍKŮ
PO CELÉM SVĚTĚ**

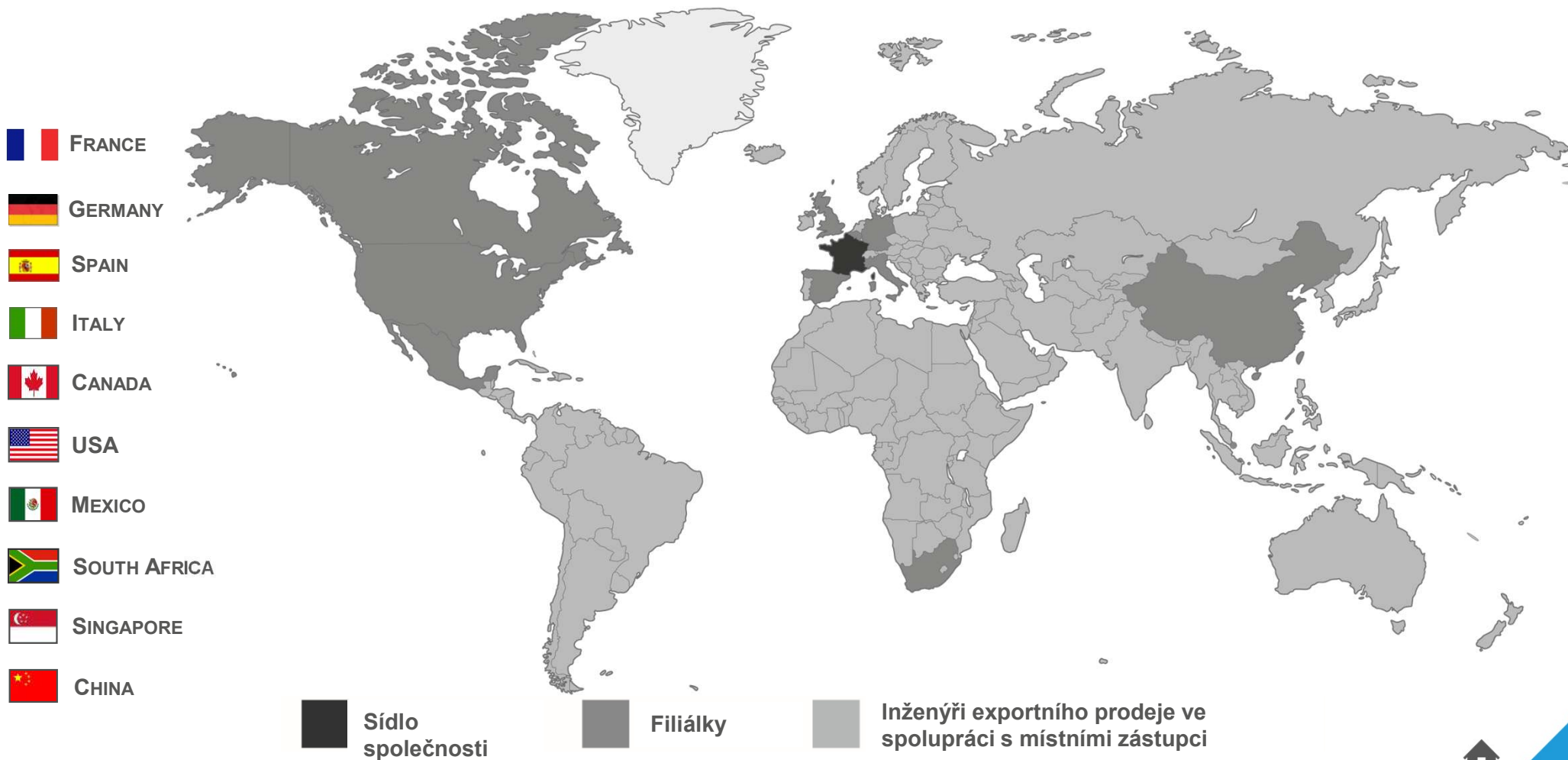



PRŮMYSLOVÉ SPOLEČNOSTI, KTERÉ SKLADUJÍ A ZPRACOVÁVAJÍ SUCHÝ SYPKÝ MATERIÁL

VÍCE NEŽ 60 TYPŮ PRŮMYSLOVÝCH ODVĚTVÍ:



Cementárny



Slévárny



Keramické
závody



Potravinářský
průmysl



Chemický
průmysl



Ocelárny



Vápenky



Petrochemický
průmysl



Mlýny na
mouku



Elektrárny



Koksovny



Sklářský
průmysl



Spalovny



Průmyslové
čištění -
dodavatelé



Lomy a
doly



Dřevařský,
celulózový
a
papírenský
průmysl



ODSTRANĚNÍ UCPÁNÍ A NÁLEPKŮ

ŘEŠENÍ:

- VAŠICH PROBLÉMŮM S USAZOVÁNÍM A UCPÁVÁNÍM
- PRO OBTÍŽNĚ PŘÍSTUPNÉ OBLASTI A BEZPEČNOST PRACOVNÍKŮ



TYP PRAVIDELNÝCH BLOKÁD

Vysoké a nízké překlenutí



Komín efekt



Mrtvé úložiště





TYP PRAVIDELNÝCH NÁRŮSTŮ

V CEMENTÁRNĚ:



Na předehřívací věži



Na chladiči

VE SPALOVNĚ:



Na reaktoru



V mřížkové peci



TYTO PROBLÉMY MOHOU ZPŮSOBIT:

- ODSTÁVKU VÝROBY**
- SNÍŽENÍ VYPOUŠTĚNÉHO PRŮTOKU**
- SNÍŽENÁ KAPACITA ÚLOŽIŠTĚ**
- KONTAMINACE PRODUKTU A FERMENTACE**
- MATERIÁLNÍ ZTRÁTY**
- NARUŠENÍ PRŮMYSLOVÝCH PROCESŮ**

- ŘEŠENÍ VAŠICH PROBLÉMŮ S
UCPÁVÁNÍM A USAZENINAMI:

VZDUCHOVÉ DĚLO:

AIRCHOC®



ŘEŠENÍ PRO ODSTRANĚNÍ UCPÁNÍ A NÁLEPKŮ

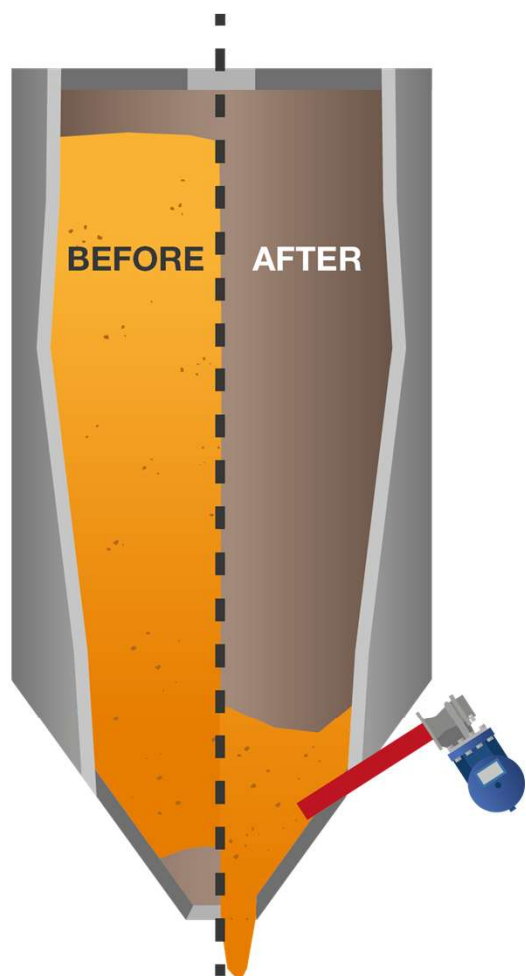

- **AIRCHOC[®]** má přímý účinek na produkt
- **Množství stlačeného vzduchu** je okamžitě uvolněno přizpůsobeným výstupem
- Konečným efektem je vzduchový ráz

 **NÁLEPKY A USAZENINY JSOU
ODSTRANĚNY**



NEJVĚTŠÍ SORTIMENT NA TRHU



- Nádrže od **9** do **400L**
- Jmenovitý průměr výstupu od **50** do **200 mm**
- Dostupné: **Vysoká teplota / Odolné proti výbuchu Atex (20)**
- Více než **50 310 AIRCHOC®** **INSTALACÍ** ve více než **90 zemích světa**



AIRCHOC®				
DN (mm)	50	100	150	200
OBJEM (L)	9	25 50 100	50 100 200	200 400

- ŘEŠENÍ PRO ZABEZPEČENÍ TĚŽKO
PŘÍSTUPNÝCH PROSTOR:

VZDUCHOVÉ DĚLO S VÍCE VÝSTUPY: **MACSYS**



VZDUCHOVÉ DĚLO S VÍCE VÝSTUPY *MACSYS - CHOBOTNICE*



ŘEŠENÍ PRO ZABEZPEČENÍ TĚŽKO PŘÍSTUPNÝCH PROSTOR

PROBLÉMY	OMEZENÍ	MACSYS ŘEŠENÍ
PŘÍSTUP	Omezená výška & prostor	Lze instalovat AŽ 10 m daleko
ZÓNY K ZABEZPEČENÍ	Zóny s vysokou teplotou, zóny s vysokým rizikem	UMÍSTĚNÍ mimo nebezpečné zóny

+ SNADNÁ ÚDRŽBA A DOSTUPNOST



VZDUCHOVÉ DĚLO S VÍCE VÝSTUPY **MACSYS**

VLASTNOSTI MACSYS



- Od **2** do **8** hlav
- Jmenovitý průměr výstupu **100 nebo 150 mm (200)**
- **200 L** kapacita nádrže
- K dispozici jsou 2 nastavení:
Standardní / Vysokoteplotní



NAŠE KONSTRUKCE HLAV AC5 NABÍZÍ:



- **SÍLA NÁRAZU:**
- Volba mezi objemem a výstupním průměrem DN
- **BEZPEČNOST:** Tlakový vzduch je uzavřen v soustavě tlaková nádoba-hlava-tryska-cílené místo
- **ÚSPORY:** Snížená spotřeba vzduchu při vyšší účinnosti
- **KVALITA:** Plně pozinkovaná nádrž / Litinová hlava / Životnost přes 30 let.
- **ÚDRŽBA:** Přímý snadný přístup k mechanismu.
- **SPOLEHLIVOST:** Samovyrovnávací píšť.



NAŠE KONSTRUKCE HLAV AC6 NABÍZÍ :



- **SÍLA NÁRAZU:** + 10 % než AC5 při ekvivalentním tlaku (úspora stlačeného vzduchu).
- **SPOLEHLIVOST:** Opatřitelné díly starého systému byly nahrazeny díly, které se osvědčily v několika milionech cyklů.
- **EKONOMIKA:**
 - Rychlovýfukové ventily byly nahrazeny pneumatickým ventilovým systémem, který zlepšuje sílu nárazu.
 - Tlumiče byly nahrazeny ochranným krytem, který umožňuje chránit nový bezúdržbový ventilový systém.
 - Po vyjmutí těchto 2 částí (QEV a tlumič hluku) z konstrukce je údržba jednodušší a pro uživatele levnější.



PŘÍSLUŠENSTVÍ AIRCHOC® & MACSYS

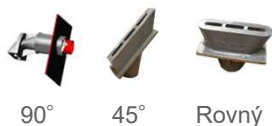

→ Trysky

Nasměrujte proudy vzduchu do citlivé zóny zanášení
Ocelová nebo žáruvzdorná nerezová verze



→ GILOTINA

Zajištěný provoz údržby A ZCELA BEZPEČNÝ



→ Bezpečnostní zařízení

Tlakoměr, přetlakový ventil, manometr atd.



→ Kompletní sada pro údržbu

Zkrácení doby zásahu a snadná inventura



→ Zkosený píst z nerezové oceli – verze CR

Rozšířená pevnost a odolnost vůči agresivnímu prostředí (chemikálie, spalování, cementárny...)



GILOTINA

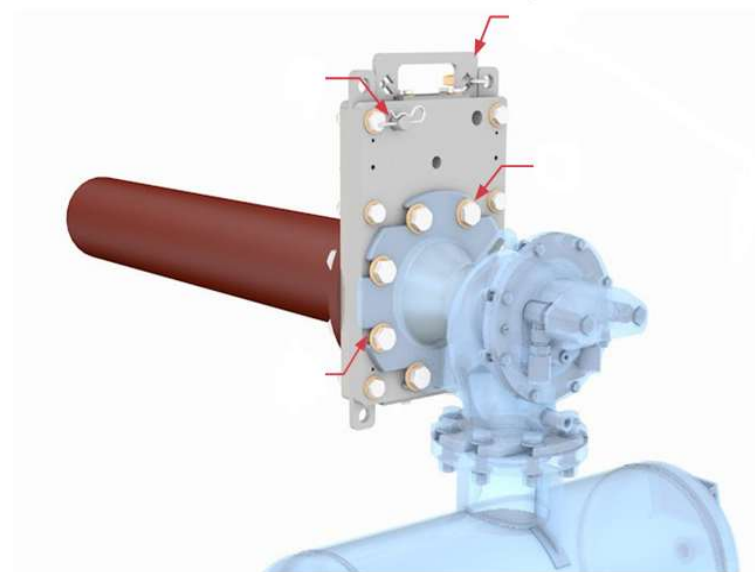
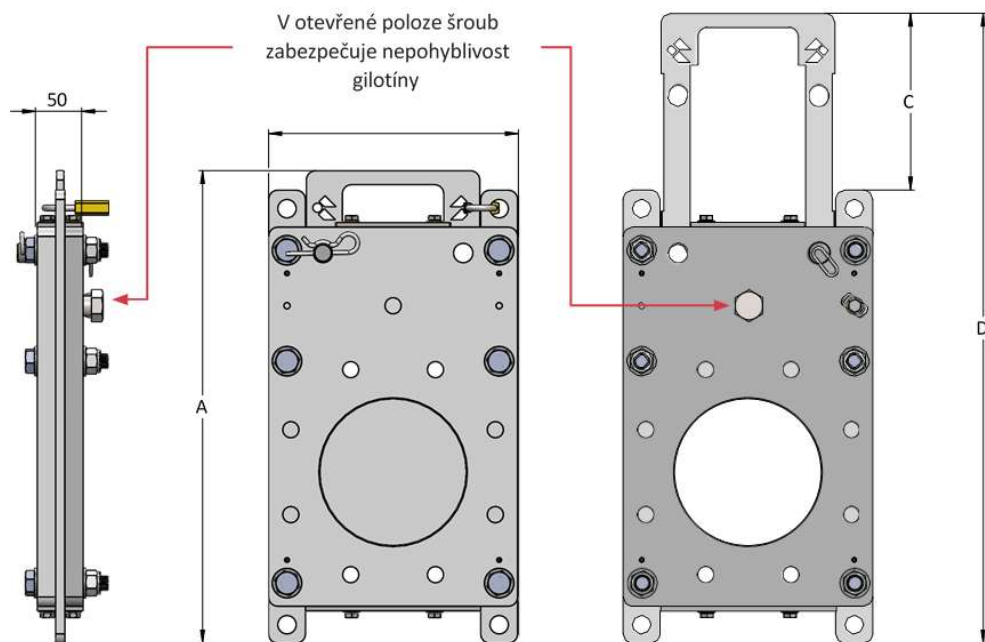

ČIŠTĚNÍ SIL A NÁSYPEK

ŘEŠENÍ VAŠICH PROBLÉMŮ:

- KLENBOVÉ ZANESENÍ
- KOMÍNOVÝ EFEKT A SPODNÍ DESKA
- ZOTAVENÍ A REKULTIVACE MATERIÁLU



DRUHY UCPÁNÍ

Vysoké a nízké překlenutí



Komín



Mrtvé
úložiště





UCPÁNÍ MŮŽE ZPŮSOBIT:

- **ODSTÁVKY VÝROBY**
- **SNÍŽENÍ VÝSTUPNÍHO PRŮTOKU**
- **SNÍŽENÁ KAPACITA ÚLOŽIŠTĚ**
- **KONTAMINACE PRODUKTU A FERMENTACE**
- **RIZIKA VÝBUCHU**
- **MATERIÁLNÍ ZTRÁTY**
- **NARUŠENÍ PRŮMYSLOVÝCH PROCESŮ**



HLAVNÍ PROBLÉMY S RUČNÍM ČIŠTĚNÍM

PRACOVNÍCI NA LANECH



- PRÁCE JSOU OMEZENY NA OBLASTI S ŠACHTAMI
- EFEKTIVITA OMEZENÁ, VYSOKÁ RIZIKOVOST

RUČNÍ ČIŠTĚNÍ

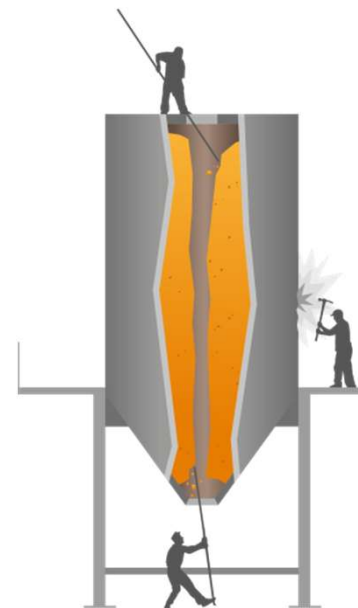

- RIZIKO VZNIKU SKLUZU PRO OBSLUHU
- TVRDÉ PRACOVNÍ PODMÍNKY, KTERÉ VYŽADUJÍ OBROVSKÉ PROSTŘEDKY
- ZÁVISLOST KOTEVNÍCH BODŮ NA RÁMU ZÁKAZNÍKA PRO ZABEZPEČENÍ PRACOVNÍKŮ



- ***ŘEŠENÍ PROBLÉMŮ S
PŘEKLENUTÍM:
POWERNET***



ŘEŠENÍ PROBLÉMŮ S PŘEKLENUTÍM



- Průměr vrtání (zespodu nebo shora) od 65 do 300 mm
- Hloubka zásahu : až 45 m
- Venkovní ovládání z průlezu
- Všechny typy skladovacích jednotek
- Všechny typy produktů
- Čištění bez znečištění produktu
- První krok intervence před **GIRONET** (v případě potřeby)



2 VERZE

- **Pneumatický**
- **Hydraulický**



PNEUMATICKÝ POWERNET



→ Pro drobné produkty:

- Uhlí,
- Otruby,
- Cukr,
- Popel,
- Atd.



HYDRAULICKÝ POWERNET



→ Pro tvrdé produkty :

- Struska,
- Cement,
- Síran uhličitý,
- Etc.

- ***ŘEŠENÍ PROBLÉMŮ
PRO KOMÍNOVÉ UCPÁNÍ:***

GIRONET

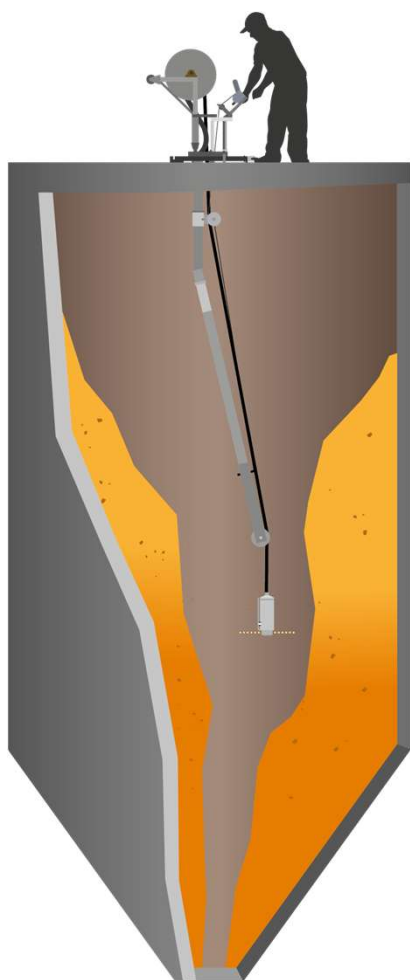

- 360° otočné kloubové rameno
- Hloubka zásahu: až 40 m
- Ovládání zvenčí přes minimální průměr šachty 400 mm
- Všechny typy skladovacích jednotek
- Všechny typy materiálů
- Čištění bez znečištění produktu



3 VERZE

- Pneumatický
- Pneumatický ATEX 
- Hydraulický



PNEUMATICKÉ & PNEUMATICKÉ ATEX GIRONET



→ Pro drobné produkty :

- Uhlí,
- Otruby,
- Močovina,
- Popel,
- Atd.



HYDRAULICKÝ GIRONET



→ Pro tvrdé produkty:

- Struska,
- Cement,
- Slínek,
- Etc.



VÝHODY

- **NAPROSTÁ BEZPEČNOST:** Uvnitř sil a násypek není žádná lidská přítomnost. Plně dodržíme bezpečnostní normy.
- **ÚSPORY:** Během zásahu výroba pokračuje / 100% skladovací kapacita znovu získána / Žádné ztráty materiálu.
- **VÝKON:** Zákrok nad nebo pod a na všech typech materiálů / Rychlý a efektivní zákrok.
- **ŽIVOTNÍ PROSTŘEDÍ:** Suché čištění (bez přísad / bez znečištění).

PRŮMYSLOVÉ VYSÁVÁNÍ

NAŠE ŘEŠENÍ:

- MOBILNÍ ODSÁVACÍ VOZIDLO
- MOBILNÍ VAKUOVÁ JEDNOTKA S PŘÍVĚSEM
- INSTALACE CENTRÁLNÍHO ČIŠTĚNÍ
- MOBILNÍ VYSÁVACÍ JEDNOTKA
- MOBILNÍ VYSÁVACÍ STANICE
- PRŮMYSLOVÝ VYSAVAČ
- PRESEPARÁTORY
- PŘÍSLUŠENSTVÍ





SETKÁVÁTE SE S TAKOVÝMI PROBLÉMY?



Menší dostupnost



Likvidace a recyklace materiálu



NEBO TOTO?



Problémy s údržbou a bezpečností



NEBO TO? ...



Ztráta materiálu



VÝHODY VYSÁVÁNÍ:

PŘÍKLAD:



PŘED



PO



ŠIROKÝ SORTIMENT produktů odpovídajících
RŮZNÝM PRŮMYSLOVÝM POTŘEBÁM:

- **4 AŽ 200 kw**
- **ELEKTRICKÉ**
- **FIXNÍ / MOBILNÍ / NÁKLADNÍ
ODSÁVACÍ JEDNOTKY**
- **VERZE ODOLNÁ PROTI VÝBUCHU
(ATEX)**



**Všechny naše vysavače, přenosné nebo
pevné lze připojit K POTRUBNÍM SÍTÍM**

- **MOBILNÍ ODSÁVACÍ VOZIDLO:
VALNET**



ŘEŠENÍ, KTERÉ LZE POUŽÍT KDEKOLI: S POTRUBNÍ SÍTÍ NEBO BEZ NÍ



- **Použití:** Čištění & těžké vysávání
- **Motor:** Diesel
- **Typ odsávací nádoby:** Silo, výsypka
- **Obsluha počet:** Až 2 místa
- **Výkon (hustota produktu = 1):** Až 19 tun/hodinu
- **Průtok vzduchu:** Až 2000 m³/hodinu
- **Sání:** Až 5000 mm vodního sloupce
- **Sběrná kapacita:** Až 0,6 m³
- **Velikost filtrů:** Až 17 m²
- **Velikost částic:** Až 40 mm
- **Záruka:** 1 rok

- **PRŮMYSLOVÝ VYSAVAČ NA
MOBILNÍM PŘÍVĚSU:
UMA Compact**



CELKOVÉ ŘEŠENÍ NA PŘÍVĚSU S POTRUBNÍ SÍTÍ NEBO BEZ NÍ



- **Použití:** Čištění & těžké vysávání
- **Motor:** Elektrický
- **Typ nádoby:** Kontejner
- **Obsluha:** Až 8
- **Výkon (hustota produktu= 1):** Až 30 tun/hodinu
- **Průtok vzduchu :** Až 3200 m³/hodinu
- **Sání:** Až 5000 mm vod. sl.
- **Sběrná kapacita:** Až 6 m³
- **Velikost filtrů:** Až 36 m²
- **Velikost částic:** Až 60 mm
- **Záruka:** 1 rok

- **CENTRÁLNÍ ODSÁVACÍ
ZAŘÍZENÍ:
INC**



SPECIÁLNĚ PRO BALICÍ A PALETIZAČNÍ OBLASTI



- **Použití:** Čištění & těžké vysávání
- **Motor:** Elektrický
- **Typ nádoby:** Silo
- **Obsluha:** Až 6
- **Výkon (hustota produktu= 1):** Až 25 tun/hodinu
- **Proudění vzduchu:** Až 4000 m³/hodinu
- **Sání:** Až 8000 mm vod. sl.
- **Sběrná kapacita:** Až 5 m³
- **Velikost filtrů:** Až 40 m²
- **Velikost částic:** Až 50 mm
- **Záruka:** 1 rok

- **MOBILNÍ PRŮMYSLOVÝ
VYSAVAČ:
GAD**



UNIVERZÁLNÍ ŘEŠENÍ S POTRUBNÍ SÍTÍ NEBO BEZ NÍ



- **Použití:** Čištění & těžké vysávání
- **Motor:** Elektrický
- **Typ nádoby:** Silo nebo Kontejner
- **Obsluha:** Až 4
- **Výkon (hustota produktu = 1):** Až 19 tun/hodinu
- **Proudění vzduchu:** Až 1980 m³/hodinu
- **Sání:** Až 8000 mm vod.sl.
- **Sběrná kapacita:** Až 1,5 m³
- **Velikost filtrů:** Až 18 m²
- **Velikost částic:** Až 40 mm
- **Možnost :** Zvukotěsný box
- **Záruka:** 1 rok



- **MOBILNÍ VYSÁVACÍ
STANICE:
SAM**



UNIVERZÁLNÍ ŘEŠENÍ S POTRUBNÍ SÍTÍ NEBO BEZ NÍ



- **Použití:** Čištění & těžké vysávání
- **Motor:** Elektrický
- **Typ nádoby:** Kontejner nebo silo
- **Obsluha:** Až 4
- **Výkon (hustota produktu= 1):** Až 6 tun/hodinu
- **Průtok vzduchu:** Až 2500 m³/hodinu
- **Sání:** Až 3800 mm vod.sl.
- **Sběrná kapacita:** Až 1,5 m³
- **Velikost filtrů:** Až 9m²
- **Velikost částic :** Až 40 mm
- **Záruka:** 1 rok

- **PRŮMYSLOVÝ VYSAVAČ:
PAD**



UNIVERZÁLNÍ ŘEŠENÍ S POTRUBNÍ SÍTÍ NEBO BEZ NÍ



- **Použití:** Čištění
- **Motor:** Elektrický
- **Sbírka:** Kontejner
- **Provozovatelé:** Až 2
- **Výkon: (hustota produktu= 1):** Až 6 tun/hodinu
- **Průtok vzduchu:** Až 1320 m³/hodinu
- **Vakuový tlak:** Až 3400 mmWC
- **Sběrná kapacita:** Až 450L
- **Velikost filtrů:** Až 4,6 m²
- **Velikost částic :** Až 30 mm
- **Verze:** Standardní nebo ATEX oblasti 21 & 22
- **Záruka:** 5 let



■ PRESEPARÁTORÝ



PŘEKLOPOVÉ A GRAVITAČNÍ PRESEPARÁTORY

- **Použití:** Zvýšení sběrné kapacity. Různá vyprazdňování: big-bag, dumpster, keg...a odsávání studených/horkých produktů
- **Typ nádoby:** Kontejner nebo silo
- **Sběrná kapacita:** Až 7 m³
- **Záruka:** 1 rok



■ PŘÍSLUŠENSTVÍ



→ **KARTÁČE, TYČE, NÁTRUBKY..**



→ **TRYSKY**

ND 50 až 150, PVC, ocel, hliník,
nerezová ocel



→ **ZÁSUVKOVÉ SPOJKY**

Pro použití s flexibilním připojením k pevné potrubní síti



→ **FLEXIBILNÍ HADICE**

ND 50 AŽ 200, PVC, polyuretan, pryž...



OPTIMALIZACE DOPRAVNÍKOVÉHO PÁSU

VAŠE ODPOVĚĎ NA:

- DRUHOTNOU PRAŠNOST
- SERVIS - ÚDRŽBA

- BEZPEČNOST



MNOHO PROBLÉMŮ S TRADIČNÍMI DOPRAVNÍKY

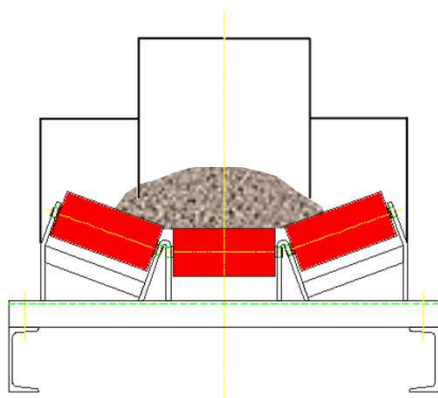

TRADIČNÍ SYSTÉM

- EMISE PRACHU (ŽIVOTNÍ PROSTŘEDÍ)
- ŽÁDNÁ OCHRANA PROTI PŘISKŘÍPNUTÍ
- PŘETĚŽOVÁNÍ MATERIÁLU
- FINANČNÍ ZTRÁTA
- POŠKOZENÍ PÁSU, BOČNÍCH ZÁVĚSŮ A VÁLEČKŮ
- CHYBNÉ SLEDOVÁNÍ PÁSU
- ČASOVĚ NÁROČNÁ ÚDRŽBA A ČIŠTĚNÍ

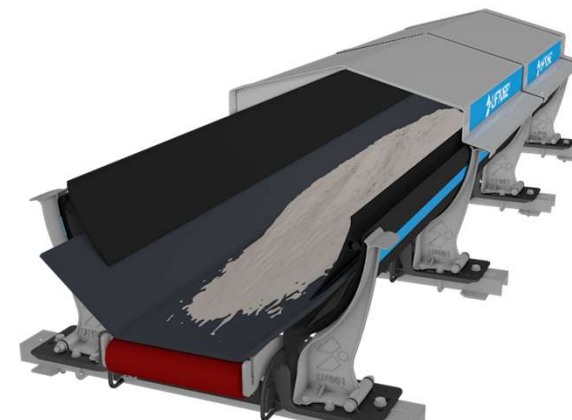

LIFTUBE®

- TĚSNĚNÍ (ODVÁDĚNÍ PRACHOVÝCH EMISÍ)
- BEZPEČNÉ PRACOVNÍ PROSTŘEDÍ
- RYCHLÁ NÁVRATNOST
- MINIMÁLNÍ A JEDNODUCHÁ ÚDRŽBA

- ŘEŠENÍ PROBLÉMŮ S TĚSTNĚNÍM A BEZPEČNOSTÍ:

LIFTUBE®



LIFTUBE® SOUČÁSTI



SKLÁPĚCÍ KLUZNÁ DESKA

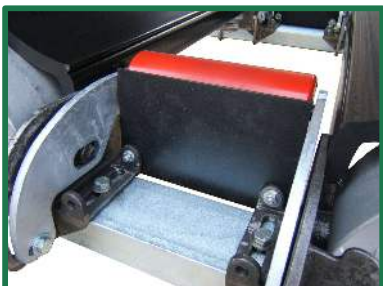

OCHRANA PROTI
PŘISKŘÍPNUTÍ



SKLOPNÁ VÁLEČKOVÁ
PODPĚRA



KAPOTA

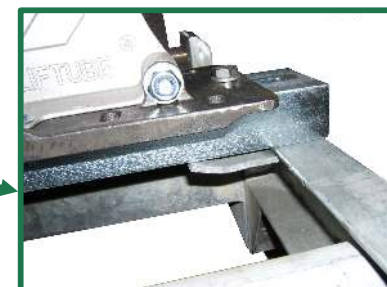

PŘÍČNÝ NOSNÍK A SYSTÉM
KOVÁNÍ



ŘEŠENÍ PROBLÉMŮ S TĚSNĚNÍM A BEZPEČNOSTÍ



LIFTUBE®

MEZINÁRODNÍ PATENT

- Šířka pásu: od 500 do 1400 mm
- Rychlost pásu: 0.05 to 5 m/s
- Převážná kapacita: až 1500 tun/hodinu
- Velikost částic: do 500 mm
- Hustota: až 4
- Teplota výrobku: do 300 °C
- Normy & vývojové prvky
- Lze instalovat na nový nebo stávající dopravní pás
- Záruka: 3 roky





→ 4 MOŽNOSTI

- Vysoká teplota
- ATEX oblast 21 🚫
- Potravinářská jakost
- Automatické hašení

→ VELKÝ VÝBĚR PŘÍSLUŠENSTVÍ



DĚKUJI za pozornost!

LABIMEX CZ s.r.o.



**STANDARD
INDUSTRIE**
INTERNATIONAL

